



Replaces / Reemplaza / Remplace 65013-313-03 (10/1997)

Class 2510 Type K Manual Motor Starting Switch Interruptor manual de arranque de motores clase 2510 tipo K Interrupteur manuel de démarrage de moteurs classe 2510 type K

⚠ DANGER / PELIGRO / DANGER

HAZARD OF ELECTRIC SHOCK, EXPLOSION, OR ARC FLASH

Disconnect all power before working on the equipment.

Failure to follow these instructions will result in death or serious injury.

PELIGRO DE DESCARGA ELÉCTRICA, EXPLOSIÓN O DESTELLO POR ARQUEO

Desconecte toda la alimentación del equipo antes de realizar cualquier trabajo en él.

El incumplimiento de estas instrucciones podrá causar la muerte o lesiones serias.

RISQUE D'ÉLECTROCUTION, D'EXPLOSION OU ÉCLAIR D'ARC ÉLECTRIQUE

Coupez toutes les alimentations avant d'y travailler.

Si ces directives ne sont pas respectées, cela entraînera la mort ou des blessures graves.

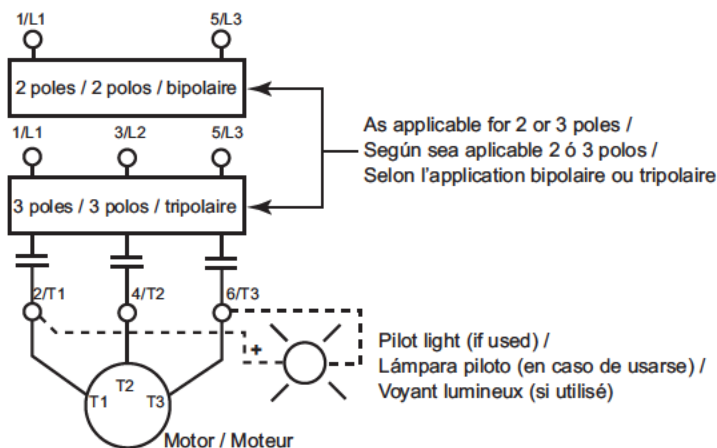

NOTE: The lamp is polarity sensitive in DC applications.

NOTA: La lámpara es sensible a la polaridad en las aplicaciones de cd.

REMARQUE: La lampe est sensible à la polarité dans les applications CC.

Table / Tableau / Tabla 1

V	HP (kW) max. / máx. / max.			
	2510K• (except K•5, K•6) / (excepto K•5, K•6) / (sauf K•5, K•6)		2510K•5, K•6	
	(2 Poles / 2 Polos / Bipolaire) 1 Ø	(3 Poles / 3 Polos / Tripolaire) 3 Ø	(2 Poles / 2 Polos / Bipolaire) 1 Ø	(3 Poles / 3 Polos / Tripolaire) 3 Ø
115 V~	2 (1,5) [1]	2 (1,5)	2 (1,5)	2 (1,5)
200 / 230 V~	2 (1,5)	7.5 (5,6)	3 (2,2)	7.5 (5,6)
460 V~	3 (2,2)	10 (7,5)	7.5 (5,6)	15 (11,2)
575 V~	3 (2,2)	10 (7,5)	10 (7,5)	20 (14,9)
90 V=	1 (0,7)	1 (0,7)	1 (0,7)	1 (0,7)
115 V=	2 (1,5)	2 (1,5)	2 (1,5)	2 (1,5)
230 V=	1.5 (1,1)	1.5 (1,1)	1.5 (1,1)	1.5 (1,1)

[1] Rating for 2510KR1 is 1 (0,7). / La potencia nominal para 2510KR1 es 1 (0,7). / La puissance nominale pour 2510KR1 est 1 (0,7).

Short-Circuit Protection

Suitable for use on a circuit capable of delivering not more than 5000 RMS Symmetrical Amperes, 600 V maximum.

Short-circuit protective device rating must comply with applicable electrical codes. Do not exceed the rating in Table 2 for the applicable protective device.

Control and Auxiliary Circuits:
Electrical codes may require additional overcurrent protection.

Protección contra cortocircuitos

Adecuado para utilizarse en un circuito capaz de suministrar no más de 5 000 A simétricos rcm, 600 V como máximo.

El valor nominal del dispositivo protector contra cortocircuitos debe cumplir con los códigos eléctricos correspondientes. No exceda el valor nominal especificado en la tabla 2 para el dispositivo protector aplicable.

Circuitos auxiliar y de control: Los códigos eléctricos pueden requerir protección adicional contra sobrecorriente.

Protection contre les courts-circuits

Convient à un circuit capable de fournir pas plus de 5000 A RMS symétriques, à 600 V maximum.

La valeur nominale du dispositif de protection contre les courts-circuits doit se conformer aux codes électriques en vigueur. Ne pas dépasser l'intensité nominale figurant au tableau 2 pour le dispositif de protection applicable.

Circuits de contrôle et auxiliaires :
Les codes électriques peuvent exiger une protection de surintensité supplémentaire.

Table /Tableau / Tabla 2

Class / Clase / Classe	Type / Tipo / Type	Nontime-delay fuses, Class RK5 or CSA HRC1-R / Fusibles sin retardo de tiempo, clase RK5 o CSA HRC1-R / Fusibles non temporisés, classe RK5 ou CSA HRC1-R	
		240 V	600 V
2510	K-1, 2	90 A	45 A
	K-3, 4	90 A	45 A
	K-5, 6	35 A	35 A
2511	K-11, 22	90 A	45 A
2512	K-11, 22	90 A	45 A

Electrical equipment should be installed, operated, serviced, and maintained only by qualified personnel. No responsibility is assumed by Schneider Electric for any consequences arising out of the use of this material.

Schneider Electric and Square D are trademarks and the property of Schneider Electric SE, its subsidiaries, and affiliated companies. All other trademarks are the property of their respective owners.

Schneider Electric USA, Inc.
800 Federal Street
Andover, MA 01810 USA
888-778-2733
www.schneider-electric.us

Solamente el personal calificado deberá instalar, hacer funcionar y prestar servicios de mantenimiento al equipo eléctrico. Schneider Electric no asume responsabilidad alguna por las consecuencias emergentes de la utilización de este material.

Schneider Electric y Square D son marcas comerciales y propiedad de Schneider Electric SE, sus filiales y compañías afiliadas. Todas las otras marcas comerciales son propiedad de sus respectivos propietarios.

Importado en México por:
Schneider Electric México, S.A. de C.V.
Av. Ejercito Nacional No. 904
Col. Palmas, Polanco 11560 México, D.F.
55-5804-5000

Seul un personnel qualifié doit effectuer l'installation, l'utilisation, l'entretien et la maintenance du matériel électrique. Schneider Electric n'assume aucune responsabilité des conséquences éventuelles découlant de l'utilisation de cette documentation.

Schneider Electric et Square D sont des marques commerciales et la propriété de Schneider Electric SE, ses filiales et compagnies affiliées. Toutes les autres marques commerciales sont la propriété de leurs propriétaires respectifs.

Schneider Electric Canada, Inc.
5985 McLaughlin Road
Mississauga, ON L5R 1B8 Canada
800-565-6699